

第34回わんぱく相撲全国大会競技取組表(5学年)

第34回わんぱく相撲全国大会競技取組表(5学年)

1	2	3	4	5	6	7	8	9	10	11	12	13	14	15
蓮沼	根末	木村	峰村	植田	國塚	菊田	井ノ上	佐々木	喜友名	古川	細呂木	野口	佐藤	小野寺
一聖	大翔	木治	峰遥	植貫	國栄	菊流	井力	佐々陸	喜友琉	古川勇	細呂健	野口明	佐藤皇	小野寺悠
会津・郡山	通天	津J	春人	山の辺	秋田米代	茨城A	和歌山B	山形選抜B	琉球玉県選抜	八女JC	かがやき	金沢	和田	那須野ヶ原

16	17	18	19	20	21	22	23	24	25	26	27	28	29
樋口	伊藤	田中	和田	肥塚	バートサゴンドルバ	下平	野島	保科	安岡	村上	吉田	園田	堀凌
劉輝	建彦	碧一	劉牙	琉生	モンゴル	純嗣	陽向	空良	風琥	憲伸	飛龍	大空	太朗
前橋	取A	門	田	伊丹	布	調	大分A	小千谷JC	津	長野選抜A	館津	唐津	阜

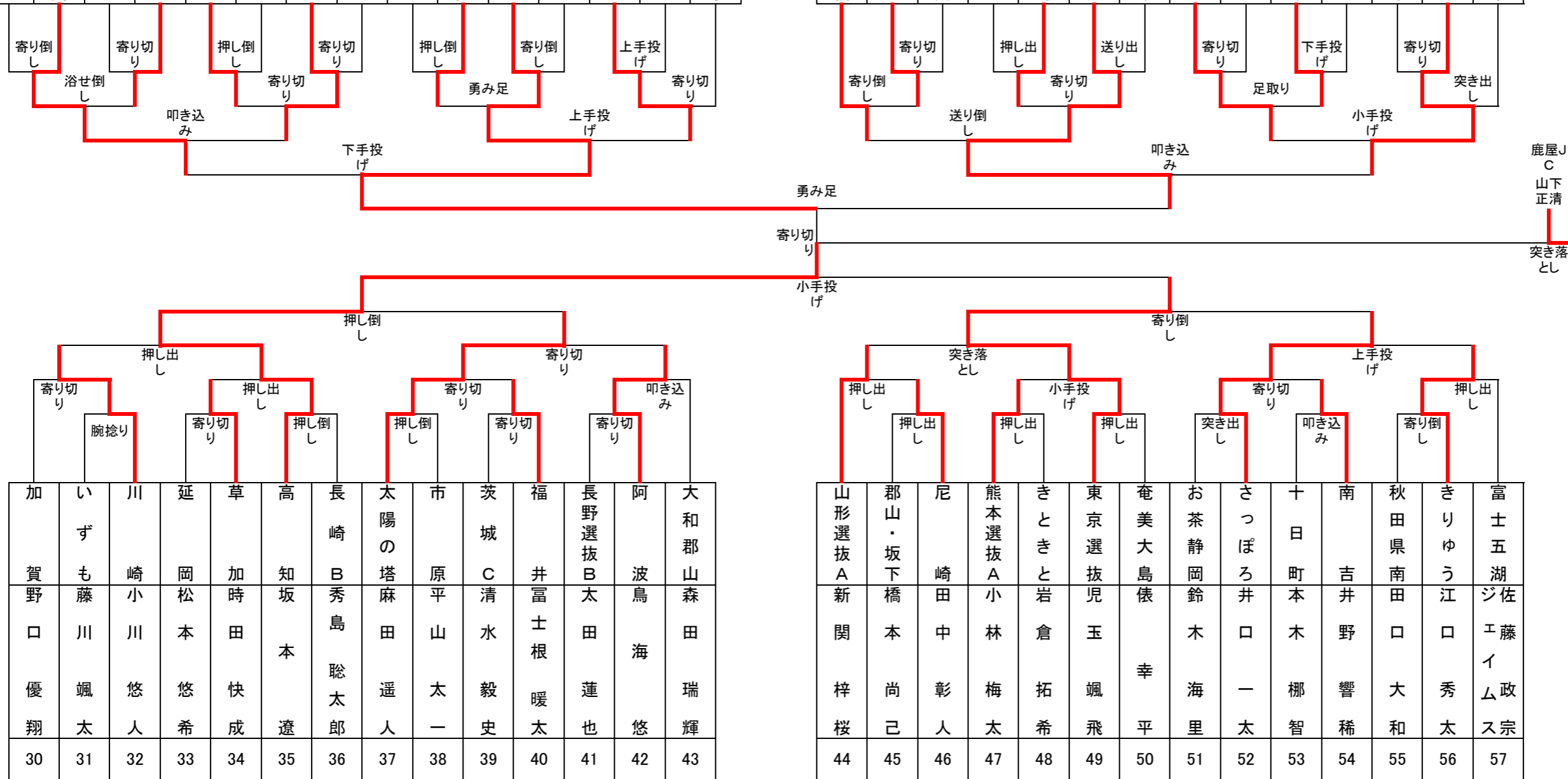

第34回わんぱく相撲全国大会競技取組表(5学年) 第34回わんぱく相撲全国大会競技取組表(5学年)

58	59	60	61	62	63	64	65	66	67	68	69	70	71
佐藤大和新発田中条	小山内幸弥ラブ八戸	佐藤律希福島連合	吉田真那太檀原	山下陽生刃物の街関	高木尚太郎長野選抜C	相場昂輝座間	松井碧星加古川西宮	根上航平わさび静岡岡	時田開仁滋賀	波佐谷兼諒珠洲	中村賢渡おやま	藤巻瑛太岩内	奥田蒼真河内音頭

72	73	74	75	76	77	78	79	80	81	82	83	84	85
石川神羽秋田中央	中澤睦士墨田	橋爪楓芽和歌山A	古川大喜犬山城	大浦朋晃長崎A	盛田魁人こだまJC	西村和真京都	吉岡竜大千葉県選抜	舌間太祐ひびき	高橋蒼天茨城B	芝山哲平愛媛A	大谷夏希備前	曾我悠斗宮城	小林幹大チーム射水

